

RL-MM

STIHL

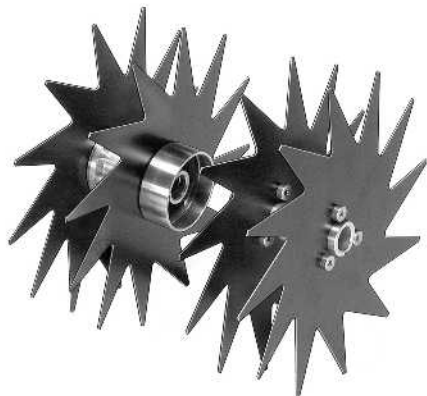

2 - 10 Návod k použití



Obsah

1	MultiSystém.....	2
2	Vysvětlivky k tomuto návodu k použití.....	2
3	Bezpečnostní pokyny a pracovní technika.....	2
4	Použití.....	6
5	Přípustné MultiMotory.....	7
6	Montáž MultiNástroje.....	7
7	Startování / vypínání stroje.....	8
8	Skladování stroje.....	8
9	Pokyny pro údržbu a ošetřování.....	8
10	Jak minimalizovat opotřebení a jak zabránit poškození.....	9
11	Důležité konstrukční prvky.....	9
12	Technická data.....	9
13	Pokyny pro opravu.....	10
14	Likvidace stroje.....	10
15	Adresy.....	10

1 MultiSystém

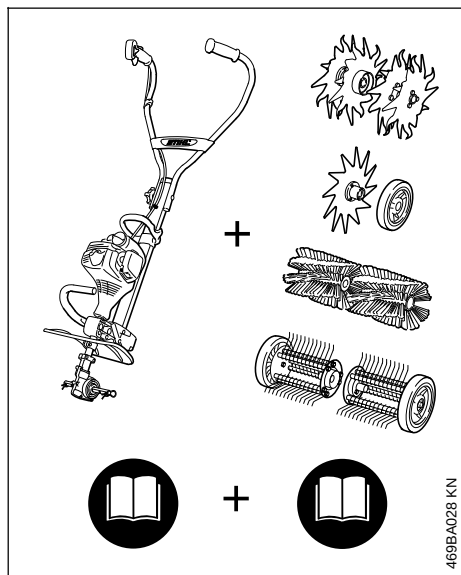

U MultiSystému STIHL se z různých MultiMotorů a MultiNástrojů sestavuje jeden stroj. Funkční jednotka vytvořená z MultiMotoru a MultiNástroje je v tomto návodu k použití nazývána (motorovým) strojem.

Z toho vyplývá, že návody k použití MultiMotoru a MultiNástroje tvoří společně kompletní návod k použití stroje.

Ještě před prvním uvedením stroje do provozu si bezpodmínečně pozorně přečtete vždy oba dva návody k použití a bezpečně je uložte pro pozdější použití.

2 Vysvětlivky k tomuto návodu k použití

2.1 Obrazkové symboly

Veškeré na stroji zobrazené symboly jsou vysvětleny v tomto návodu k použití.

2.2 Označení jednotlivých textových pasáží



Varování jak před nebezpečím úrazu či poranění osob, tak i před závažnými věcnými škodami.

UPOZORNĚNÍ

Varování před poškozením stroje jako celku či jeho jednotlivých konstrukčních částí.

2.3 Další technický vývoj

STIHL se neustále zabývá dalším vývojem veškerých strojů a přístrojů; z tohoto důvodu si musíme vyhradit právo změn objemu dodávek ve tvaru, technice a vybavení.

Z údajů a vyobrazení uvedených v tomto návodu k použití nemohou být proto odvozovány žádné nároky.

3 Bezpečnostní pokyny a pracovní technika



Při práci s vertikátorem jsou nezbytná dodatková bezpečnostní opatření, protože nože jsou velice ostré a protože se pracuje s velmi vysokými otáčkami nožů.



Ještě před prvním uvedením stroje do provozu si vždy bezpodmínečně pozorně přečtete oba dva návody k použití (pro MultiMotor a MultiNástroj) a bezpečně je uložte pro pozdější použití. Nedbání pokynů v návodech k použití může být životu nebezpečné.

Stroj předávejte či zapůjčujte pouze těm osobám, které jsou s tímto modelem a jeho obsluhou obeznámeny – vždy jim předejte návody k použití MultiMotoru a MultiNástroje.

Vertikátor používejte pouze k provzdušňování travnatých ploch (vertikulování) a podobným pracím.

K jiným účelům nesmí být stroj používán – hrozí nebezpečí úrazu!

Používejte pouze takové pracovní nástroje či příslušenství, které jsou firmou STIHL pro tento stroj povoleny, či technicky adekvátní díly. V případě dotazů k tomuto tématu kontaktujte odborného prodejce.

Používejte pouze vysokojakostní nástroje či příslušenství. V opačném případě může hrozit nebezpečí úrazu či poškození stroje.

STIHL doporučuje používat originální nástroje, nože a příslušenství značky STIHL. Jsou svými vlastnostmi optimálně přizpůsobeny jak výrobku samotnému, tak i požadavkům uživatele.

Ochranný kryt stroje nemůže ochránit uživatele před všemi předměty (kameny, sklem, dráty atd.), které mohou být pracovním nástrojem odmrštěny. Tyto předměty se mohou někde odrazit a pak uživatele zasáhnout.

Na stroji neprovádějte žádné změny – mohlo by to vést k ohrožení bezpečnosti. STIHL vylučuje jakoukoli zodpovědnost a ručení za osobní a věcné škody způsobené použitím nedovolených pracovních nástrojů.

K čištění stroje nikdy nepoužívejte vysokotlaké čističe. Prudký proud vody by mohl poškodit jednotlivé díly stroje.

3.1 Oblečení a výstroj

Noste předpisové oblečení a výstroj.



Oblečení musí být účelné a nesmí překážet v pohybu. Těsně přiléhající oděv – pracovní overal, v žádném případě pracovní plášť.

Nikdy nenoste oděvy, které by se mohly zachytit ve dřevě, v chraстí nebo pohybujících se částech stroje. Ani žádné šály, kravaty či šperky a ozdoby. Dlouhé vlasy svažte a zajistěte tak, aby se nacházely nad rameny.



Noste bezpečnostní boty s hrubou, neklouzavou podrážkou a se špičkou vyztuženou ocelí.



VAROVÁNÍ



Ke snížení nebezpečí očních úrazů noste těsně přiléhající ochranné brýle podle normy EN 166. Dbejte na správné a přiléhavé nasazení brýlí.

Noste osobní ochranu sluchu – např. sluchátka / ochranné kapsle do uší.



Noste robustní pracovní rukavice z odolného materiálu (například kůže).

STIHL nabízí rozsáhlý program osobního ochranného vybavení.

3.2 Při přepravě stroje

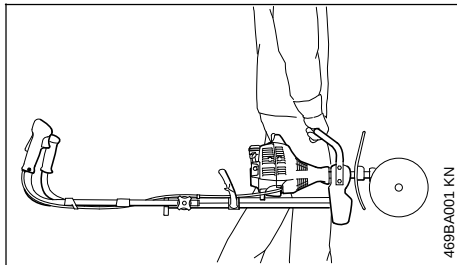

Vždy vypněte motor.

Stroj noste za přepravní rukojeť, s pracovním nástrojem směřujícím dopředu.

Nikdy se nedotýkejte horkých dílů stroje – **hrozí nebezpečí popálení!**

Při přepravě ve vozidlech: stroj zajistěte proti převržení, poškození, jakož i vytečení paliva.

3.3 Před nastartováním

Zkontrolujte provozně bezpečný stav stroje – dbejte na patřičné kapitoly v návodech k použití pro MultiMotor a MultiNástroj:

- Nože: správná montáž, pevné usazení a bezvadný stav (čisté, lehce pohyblivé a nezdeformované).
- Zkontrolujte ochranné přípravy, nejsou-li poškozené, resp. opotřebované. Nikdy stroj neprovazujte s poškozeným ochranným krytem – poškozené díly vyměňte.
- Na ovládacích a bezpečnostních zařízeních neprovádějte žádné změny
- Rukojeť musí být čistá a suchá, beze stop oleje či nečistot – je to důležité pro bezpečné vedení stroje.
- Vyklopte dvouruční rám a pevně ho utáhněte roubíkovým fixačním šroubem. Viz kapitola „Nastavení říditkové rukojeti“ v návodu k použití pro MultiMotor.

Stroj smí být provozován pouze v provozně bezpečném stavu – **hrozí nebezpečí úrazu!**

Zkontrolujte správnou polohu převodovky, případně ji správně nastavte. V důsledku nesprávného směru otáčení MultiNástroje hrozí nebezpečí úrazu!

Viz pokyny ke kapitole „Montáž MultiNástroje“.



Zajistěte, aby byly převodovka a kypřicí hvězdice správně namontovány a vyrovnány, a vyvarujte se kontaktu s kypřicími hvězdicemi – **hrozí nebezpečí poranění!**



Jakmile se motor rozběhne, produkuje stroj jedovaté spaliny. Tyto spaliny mohou být neviditelné, nemusejí být cítit a mohou obsahovat nespálené uhlovodíky a benzol. Nikdy se strojem nepracujte v uzavřených či špatně větraných prostorách – ani se stroji s katalyzátory.

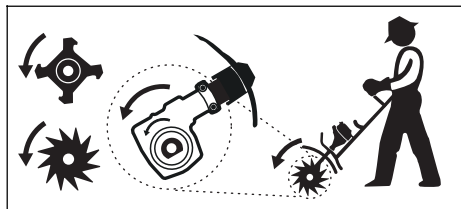

Šipky na kypřicích hvězdicích udávají směr otáčení. Šipky na kypřicích hvězdicích musí ukazovat stejným směrem jako šipky na převodovce.

U kovových nástrojů umístěte převodovku tak, aby hřídel ležela pod tyčí.

Proveďte u:

- půdní frézy BF-MM
- kypřiče půdy BK-MM
- zarovnávače okrajů FC-MM
- vertikulátoru RL-MM
- odstraňovače mechu MF-MM

3.4 Jak stroj držet a vést

Dbejte vždy na pevný a bezpečný postoj.

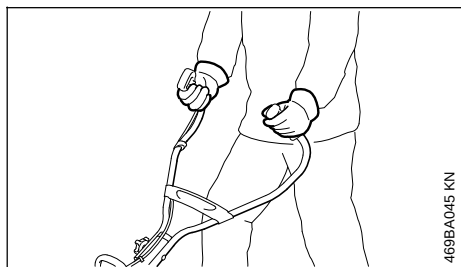

Stroj držte vždy pevně oběma rukama za rukojeti.

Prává ruka je na ovládací rukojeti, levá ruka na držadle trubkové rukojeti.

3.5 Při práci

V případě hrozícího nebezpečí, resp. v nouzovém případě motor okamžitě vypněte – kombinovaný ovladač / zastavovací spínač / zastavovací tlačítko přesuňte na **0**, resp. **STOP**.



V okruhu 5 m se nesmí zdržovat žádná další osoba – při kontaktu s pracovním nástrojem a v důsledku odmršťovaných předmětů **hrozí nebezpečí úrazu!** Tento odstup zachovávejte i od věcí (vozidel, oken) – hrozí hmotné škody!

Dbejte na správně seřízený volnoběh, aby se pracovní nástroj po puštění plynové páčky již dále nepohyboval. Pravidelně kontrolujte, resp. korigujte seřízení volnoběhu. Pokud se pracovní nástroj ve volnoběhu přesto pohybuje, nechejte provést opravu u odborného prodejce – viz návod k použití pro MultiMotor.



Převodová skříň je během práce velice horká. Nedotýkejte se převodové skříňe – **hrozí nebezpečí popálení!**

Nikdy nepracujte bez ochranného krytu vhodného pro stroj a pracovní nástroj – v důsledku odmršťovaných předmětů nebo kontaktu s pracovním nástrojem **hrozí nebezpečí úrazu!**

Při práci stůjte vždy za ochranným krytem nebo stranou od stroje – nikdy nestůjte vpředu v pásmu pracovního nástroje.

Pozor při náledí, v mokru, na svazích nebo na nerovném terénu atd. – hrozí nebezpečí uklouznutí!

Všechny překážky nebo předměty z pracovního prostředí odstraňte – hrozí nebezpečí úrazu!

Zkontrolujte terén – pevné předměty (kameny, kovové díly apod.) by mohly pracovní nástroj poškodit.



V žádném případě nesmíte pracovat v prostoru, kde jsou nad zemí nebo přímo těsně pod zemí vedeny kabely či jiná vedení – **hrozí nebezpečí úrazu elektrickým proudem!** Pokud by se pracovní nástroj těchto objektů dotkl a zničil je, mohlo by dojít k životu nebezpečným či smrtelným úrazům.

Stroj vedte pouze rychlostí chůze.

Mimořádné opatrnosti je zapotřebí při přitahování stroje k pracovníkovi – **hrozí nebezpečí úrazu rotujícím pracovním nástrojem!**

Dbejte vždy na pevný a bezpečný postoj.

Mimořádné opatrnosti je zapotřebí při otáčení stroje – zejména na svazích.

Na svazích je třeba pracovat napříč svahem. Při sklouznutí nebo kontaktu s pracovním nástrojem **hrozí nebezpečí úrazu!**

Nikdy nepracujte na strmých svazích. Při ztrátě kontroly nad strojem hrozí nebezpečí úrazu!

V bezprostřední blízkosti plotů, ohrad, zdí, kamenů, kořenů, stromů nebo v hustě porostlém terénu pracujte vždy obzvláště opatrně. Pevné předměty mohou být odmrštěny nebo mohou poškodit pracovní nástroj – hrozí nebezpečí úrazu!

Při práci podél vysokých divokých porostů, křovin a živých plotů: neohrožujte zvířata!

Při práci s ochranou sluchu je třeba zvýšená pozornost a opatrnost – schopnost vnímání zvuků ohlašujících nebezpečí (křik, zvukové signály apod.) je omezena.

Práci včas přerušujte přestávkami, aby se zabránilo stavu únavy a vyčerpání – hrozí nebezpečí úrazu!

Pracujte klidně a s rozvahou – pouze za dobrých světelných podmínek a při dobré viditelnosti. Pracujte pozorně a předvídavě, neohrožujte jiné osoby.

Pokud byl stroj vystaven námaze neodpovídající jeho určení (např. působení hrubého násilí při úderu či pádu), je bezpodmínečně nutné před dalším provozem důkladně zkontrolovat stav provozní bezpečnosti – viz také „Před nastartováním“. Zkontrolujte zejména funkčnost bezpečnostních zařízení. Stroje, jejichž funkční bezpečnost již není zaručena, nesmějí být v žádném případě dále používány. V nejasných případech vyhledejte odborného prodejce.

Nikdy se nedotýkejte pracovního nástroje za běžícího motoru. Pokud by došlo k zablokování pracovního nástroje nějakým předmětem, okamžitě zastavte motor – teprve potom předmět odstraňte – hrozí nebezpečí úrazu!

Blokováním pracovního nástroje a paralelním při dáváním plynu se zvyšuje zátěž stroje a redukuje se pracovní otáčky motoru. Toto vede kvůli permanentnímu prokluzování spojky k přehřívání a k poškození důležitých funkčních částí (např.

spojky, plastových částí tělesa) – v důsledku toho hrozí nebezpečí úrazu např. pracovním nástrojem běžícím ve volnoběhu!

V pravidelných krátkých časových intervalech provádějte kontrolu pracovního nástroje a při znatelných změnách proveďte kontrolu okamžitě:

- Motor vypněte, stroj pevně a bezpečně držte.
- Zkontrolujte jeho stav a pevně upnutí, dbejte na praskliny.
- Poškozené pracovní nástroje okamžitě vyměňte, a to i při nepatrných, vlasových prasklinkách.

Pásmo pracovního nástroje a ochranného krytu čistěte pravidelně i v průběhu práce.

- Vypněte motor.
- Navlékněte si pracovní rukavice.
- Trávu, plevel, přilnutou půdu (hrudky!) apod. odstraňte.

K výměně pracovního nástroje vždy vypněte motor – hrozí nebezpečí úrazu!

Poškozené nebo naprasklé pracovní nástroje již dále nepoužívejte a nikdy je neopravujte – např. svařováním nebo narovnáváním – následkem by byla změna tvaru (nevyváženost).

3.6 Po skončení práce

Po skončení práce, resp. před opuštěním stroje: vypněte motor.

Pravidelně po skončení práce očistěte pracovní nástroj od nečistoty, půdy a zbytků rostlin – používejte rukavice – **hrozí nebezpečí úrazu!**

Pro čištění nikdy nepoužívejte žádné prostředky rozpouštějící tuky.

Povrch pracovních nástrojů z kovu potřete po důkladném vyčištění antikorozním prostředkem.

3.7 Pokyny pro údržbu a opravy

Pravidelně provádět úkony pro údržbu stroje. Provádět pouze takové údržbářské a opravářské úkony, které jsou uvedeny v návodech k použití MultiNástroje a MultiMotoru. Veškeré ostatní práce nechat provést u odborného prodejce.

STIHL doporučuje nechat provádět údržbářské a opravářské úkony pouze u autorizovaného, odborného prodejce výrobků STIHL. Autorizačním odborným prodejcům výrobků STIHL jsou pravidelně nabízena odborná školení a k jejich dispozici jsou dodávány Technické informace.

Používat pouze vysokojakostní náhradní díly. Jinak hrozí eventuelní nebezpečí úrazů nebo

poškození stroje. V případě dotazů k tomuto tématu se informujte u odborného prodejce.

Firma STIHL doporučuje používat originální náhradní díly značky STIHL. Jsou svými vlastnostmi optimálně přizpůsobeny jak výrobku samotnému, tak i požadavkům uživatele.

K provedení oprav, údržbářských úkonů a čištění vždy zásadně **vypnout motor – hrozí nebezpečí úrazu!**

4 Použití



MultiNástroj Vertikálátor RL-MM je určen pro provětrávání travnatých ploch (vertikulování).

4.1 Provádění přípravných prací

Příliš suchou travnatou plochu mírně postříkat vodou: tím půda mírně změkne, vzniká menší množství prachu.



Z pracovního pásma odstranit veškeré překážky a předměty.

- ▶ Určit směr chůze pro vertikulování.

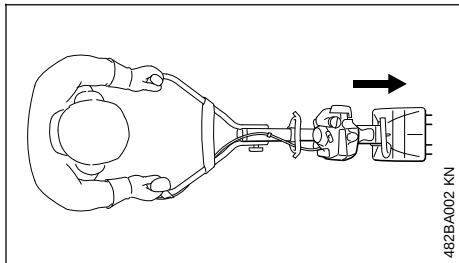

S MultiMotorem osazeným vertikálátorem RL-MM se pracuje směrem dopředu.

Vertikulační nože smějí být vždy provozovány jenom v jedné poloze. Šipky na vertikulačních nožích udávají potřebný směr pohybu – viz "Montáž MultiNástroje".

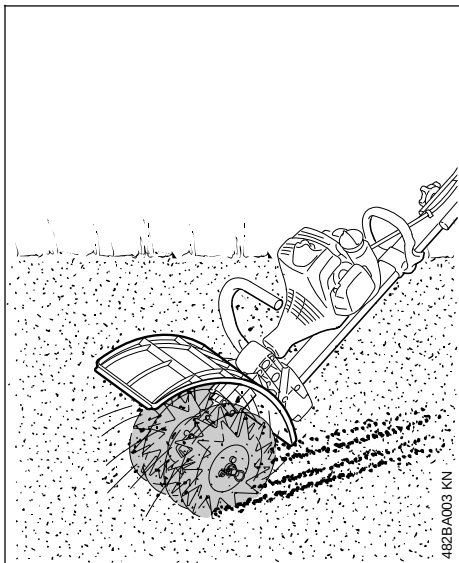

Nepracovat nikdy bez ochranného krytu!

Ten odvádí odstraněný a odříznutý materiál jak od stroje, tak od jeho obsluhy.

4.2 Vertikulování trávníku

- ▶ Řídkovou rukojeť uvést do pracovní polohy.
- ▶ Startování motoru
- ▶ Pracovat nejméně s polovičním plynem resp. na plný plyn.
- ▶ Zvolit takovou posuvnou sílu vpřed, aby se dosáhlo požadované pracovní hloubky a otáčky motoru podstatně neklesly.

- ▶ Nikdy nevolit větší rychlost posuvné síly než jaká je obvyklá rychlost chůze.
- ▶ Vertikulační nože nikdy nevlačovat do země!

4.3 Čištění vertikulačních nožů

Při práci se mohou části rostlin jako např. tráva nebo kořínky obtočit velice pevně okolo upínky náradí či se pevně navinout mezi vertikulační nože. K čištění vertikulačních nožů:

- Vypnout motor.
- Navléknout si rukavice.
- Pružinovou svorku vytáhnout z hřídele.
- Vertikulační nože stáhnout z hřídele.
- Odstranit zbytky kořenů, rostlin a zeminy.

Pro montáž viz "Montáž MultiNástroje".

5 Přípustné MultiMotory

Používat pouze MultiMotory, které firma STIHL dodala nebo které pro montáž výslovně povolila.

Provoz tohoto MultiNástroje je přípustný jenom s MultiMotorem STIHL MM 56.

6 Montáž MultiNástroje

6.1 Demontáž k dispozici stojích MultiNástrojů



VAROVÁNÍ

Navléct si pracovní rukavice – hrozí nebezpečí poranění ostrými, špičatými MultiNástroji a/nebo horkým povrchem převodovky.

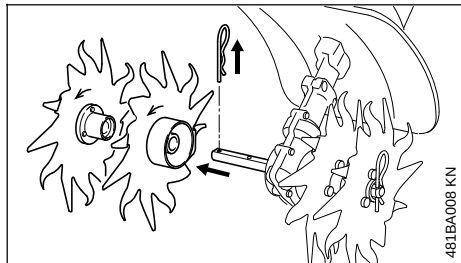

- ▶ Stáhnout pružinovou svorku a eventuálně nasazené MultiNástroje stáhnout z hřídele – viz také "Montáž MultiNástroje" v návodu k použití stávajícího MultiNástroje.
- ▶ V případě potřeby vyčistit převodovku.

6.2 Kontrola polohy převodovky



VAROVÁNÍ

Zkontrolovat správnou polohu převodovky, příp. ji nastavit – hrozí nebezpečí úrazu nesprávným směrem otáčení MultiNástroje!

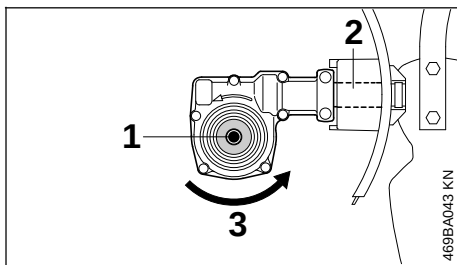

Hřídel (1) leží pod tyčí (2).

Směr otáčení (3) MultiNástroje.

6.3 Nastavení polohy převodovky v případě potřeby

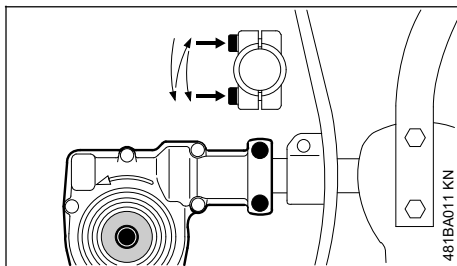

- ▶ Povolit svěrací šrouby na převodovce.
- ▶ Převodovku pootočit o 180°.
- ▶ Převodovku vyrovnat do správné polohy.
- ▶ Oba svěrací šrouby na převodovce utáhnout dle níže uvedeného schématu:
 - první šroub jenom mírně utáhnout
 - druhý šroub jenom mírně utáhnout
 - první šroub pevně utáhnout
 - druhý šroub pevně utáhnout

UPOZORNĚNÍ

Převodovka se již nesmí nechat na tyči otáčet.

6.4 Montáž MultiNástroje

- ▶ Vertikulační nože rozřídit patřičně dle umístění na hřídeli – přitom dbát na následující:

Levé a pravé vertikulační nože jsou rozdílné. Směr otáčení je na převodovce a na vertikulač-

ních nožích označen šipkou a ty musejí spolu souhlasit.

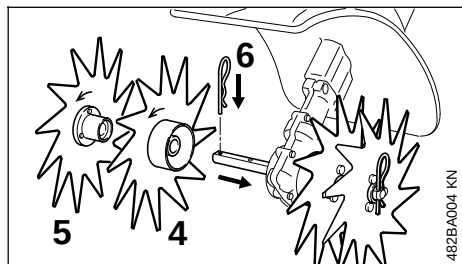

- ▶ Vnitřním, pravým vertikulačním nožem (4) otáčet na hřídeli tak, až se nechá nasunout – přitom dbát na šipky směru otáčení.

Vnitřní vertikulační nůž má větší náboj než vnější vertikulační nůž.

- ▶ Vnější, pravým vertikulačním nožem (5) otáčet na hřídeli tak, až se nechá nasunout – přitom dbát na šipky směru otáčení.
- ▶ Pružinovou svorku (6) vsunout do otvoru hřídele a zaaretovat ji tam – pružinovou svorku pak na plocho přiložit k vertikulačnímu noži
- ▶ Vertikulační nůž na levé straně namontovat stejným způsobem.

7 Startování / vypínání stroje

7.1 Startování motoru

Při startování dbát zásadně na provozní pokyny pro MultiMotor!

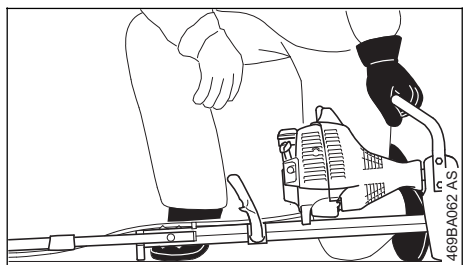
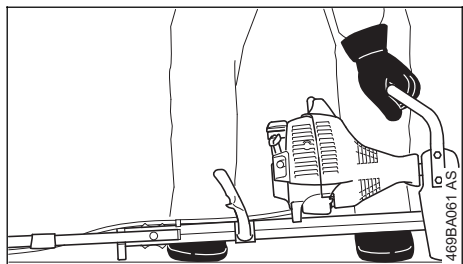

- ▶ Řídkčkovou rukojeť vyklopit do pracovní polohy.
- ▶ Kola, pokud se na stroji nachází, zaklopte – viz "Kola" v návodu k použití pro MultiMotoru.
- ▶ Vodítko stroje, pokud se na stroji nachází, zaklapnout.
- ▶ Stroj položte bezpečně na zem: pracovní nástroj se nesmí dotýkat ani země, ani jiných předmětů – stroj leží na přírubě na motoru a na podpěrcě na rámu.
- ▶ Zaujmout pevný a bezpečný postoj – tak, ja je uvedeno na obrázku.



VAROVÁNÍ

Vždy stůjte stranou od stroje, nikdy nestůjte vepředu v prostoru pracovního nástroje – **hrozí nebezpečí úrazu rotujícím pracovním nástrojem!**

- ▶ Stroj levou rukou **pevně přitlačte k zemi – ruka je na kruhové trubkové rukojeti – přitom se nedotýkejte ani plynové páčky, ani aretační páčky**

UPOZORNĚNÍ

Nikdy nestoupat nohou na trubkovou rukojeť nebo na rám, ani si na ně neklekat.



VAROVÁNÍ

Při startování motoru může po jeho naskočení dojít k okamžitému pohánění pracovního nástroje – proto ihned po naskočení motoru krátce stisknout plynovou páčku – motor přejde do volnoběhu.

Další postup při startování je popsán v návodu k použití pro MultiMotor.

7.2 Vypnutí motoru

- ▶ Viz návod k použití pro MultiMotor.

8 Skladování stroje

Při provozních přestávkách delších než cca. 30 dnů

- ▶ Vertikulační nože sejmout, vyčistit a zkontrolovat.
- ▶ Stroj uskladnit na suchém a bezpečném místě. Chránit před použitím nepovolanými osobami (např. dětmi).

9 Pokyny pro údržbu a ošetřování

Následující údaje se vztahují na běžné provozní podmínky. Při ztížených podmínkách (velký

výskyt prachu atd.) a v případě delší denní pracovní doby se musejí zde uvedené intervaly odpovídajícím zkrátit.

Přístupné šrouby a matice

► V případě potřeby je dotáhnout.

Nože

► Provést optickou kontrolu, zkontrolovat pevné usazení před započítím práce a po každém doplnění nádržky.

► V případě potřeby zkontrolovat stav vyvážení, v případě nevyvážení je vyměnit.

► V případě poškození je vyměnit.

Bezpečnostní nálepka

► Nečitelné bezpečnostní nálepky vyměnit.

10 Jak minimalizovat opotřebení a jak zabránit poškození

Dodržením pokynů uvedených v tomto návodu k použití a pokynů v návodu k použití pro MultiMotor se zabrání přílišnému opotřebení a poškození stroje.

Použití, údržbu a skladování stroje je bezpodmínečně nutné provádět pečlivě tak, jak je to popsáno v těchto návodech k použití.

Za veškeré škody, které budou způsobeny nedodržením bezpečnostních předpisů a pokynů pro obsluhu a údržbu, nese odpovědnost sám uživatel. Toto platí speciálně pro níže uvedené případy:

- firmou STIHL nepovolené změny provedené na výrobku
- použití nástrojů nebo příslušenství, které nejsou pro stroj povoleny, nejsou vhodné nebo jsou provedeny v méněhodnotné kvalitě
- účelu stroje neodpovídajícímu použití
- použití stroje při sportovních a soutěžních akcích
- škody, vzniklé následkem dalšího použití stroje s poškozenými konstrukčními díly

10.1 Údržbářské úkony

Veškeré, v kapitole "Pokyny pro údržbu a ošetřování" uvedené úkony musejí být prováděny pravidelně. Pokud tyto úkony nemůže provést sám uživatel, musí jimi být pověřen odborný prodejce.

STIHL doporučuje nechat provádět údržbářské a opravářské úkony pouze u autorizovaného, odborného prodejce výrobků STIHL. Autorizovaným odborným prodejcem výrobků STIHL jsou

pravidelně nabízena odborná školení a k jejich dispozici jsou dodávány Technické informace.

V případě neprovedení nebo při neodborném provedení těchto úkonů může dojít ke škodám na stroji, za které nese zodpovědnost pouze sám uživatel. Toto platí zejména pro níže uvedené případy:

- škody způsobené korozi a jiné škody vzniklé následkem nesprávného skladování
- škody na stroji způsobené použitím náhradních dílů podřadné kvality

10.2 Součásti podléhající opotřebení

Některé díly stroje podléhají i při předpisům a určení odpovídajícímu používání přirozenému opotřebení a v závislosti na druhu a délce použití je třeba tyto díly včas vyměnit. Jedná se mimo jiné o:

- vertikulační nože
- připevňovací díly pro vertikulační nože
- ochranný kryt

11 Důležité konstrukční prvky

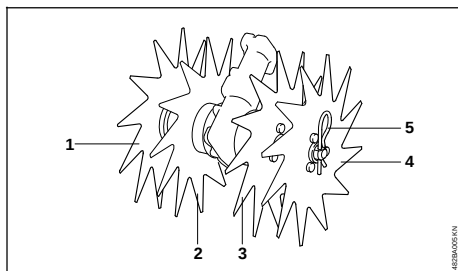

- 1 vnější, pravý vertikulační nůž
- 2 vnitřní pravý vertikulační nůž
- 3 vnitřní levý vertikulační nůž
- 4 vnější levý vertikulační nůž
- 5 pružinová svorka

12 Technická data

12.1 Pracovní nástroj

4 vertikulační nože
Průměr: 230 mm
Pracovní šířka: 200 mm

12.2 Hmotnost

4 nože s nábojem: 2,0 kg

12.3 REACH

REACH je názvem vyhlášky EG o registraci, klasifikaci a povolení chemikálií.

Informace ke splnění vyhlášky REACH (EG) č. 1907/2006 viz

www.stihl.com/reach

13 Pokyny pro opravu

Uživatelé tohoto stroje smějí provádět pouze takové údržbářské a ošetřovací úkony, které jsou popsány v tomto návodu k použití. Obsáhlejší opravy smějí provádět pouze odborní prodejci.

STIHL doporučuje nechat provádět údržbářské a opravářské úkony pouze u autorizovaného, odborného prodejce výrobků STIHL. Autorizovaným odborným prodejcem výrobků STIHL jsou pravidelně nabízena odborná školení a k jejich dispozici jsou dodávány Technické informace.

Při opravách do stroje montovat pouze firmou STIHL pro daný typ stroje povolené náhradní díly nebo technicky adekvátní díly. Používat pouze vysokojakostní náhradní díly. Jinak hrozí eventuelní nebezpečí úrazů nebo poškození stroje.

Firma STIHL doporučuje používat originální náhradní díly značky STIHL.

Originální náhradní díly značky STIHL se poznají podle číselného označení náhradních dílů STIHL, podle loga { } a případně podle znaku K pro náhradní díly STIHL (na drobných součástkách může být také uveden pouze tento znak).

14 Likvidace stroje

Informace týkající se likvidace jsou k dostání u místních úřadů a odborného prodejce výrobků STIHL.

Nesprávná likvidace může být zdraví škodlivá a zatěžovat životní prostředí.

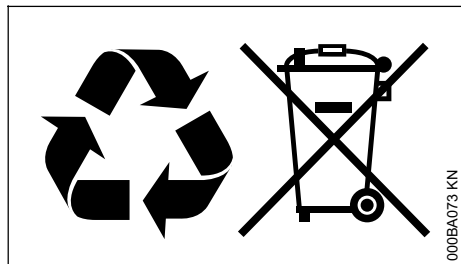

- ▶ Výrobky STIHL včetně obalů odevzdejte na vhodném sběrném místě k opětovnému zhodnocení v souladu s místními předpisy.
- ▶ Nelikvidujte s domácím odpadem.

15 Adresy

Hlavní sídlo firmy STIHL

ANDREAS STIHL AG & Co. KG
Postfach 1771
D-71307 Waiblingen

Distribuční společnosti STIHL

ČEŠKA REPUBLIKA

Andreas STIHL, spol. s r.o
Chrlická 753
664 42 Modřice

www.stihl.com

***0458482102**
0458-482-1021-A

04584821021A
0458-482-1021-A